

Ovale beugelgrepen

Buis aluminium, steunvoet zink spuitgiet, montage aan kant bediener

SPECIFICATIE

Handgreepbuis

Aluminium

- Gepoedercoat zwart, RAL 9005, textuurafwerking **SW**
Handgreep poten zwart
- geanodiseerd, natuurlijke kleur **EL**
Handgreep poten zwart
- geanodiseerd, natuurlijke kleur **ES**
Handgreep poten zilver

Handgreep poten

Zinkspuitgietwerk

Kunststof bekleding, textuurafwerking

- Zwart, RAL 9005 voor SW / EL
- Zilver, RAL 9006 voor ES

Afdekking

kunststof, lichtgrijs



INFORMATIE

Ovale beugelgrepen GN 334.1 zijn zeer stabiel.

De handgreepbuis kan zonder verdere bewerking worden gemonteerd, waardoor eenvoudig speciale lengtes kunnen worden gerealiseerd.

TECHNISCHE INFORMATIE

- Belastinggegevens (zie pagina A35)

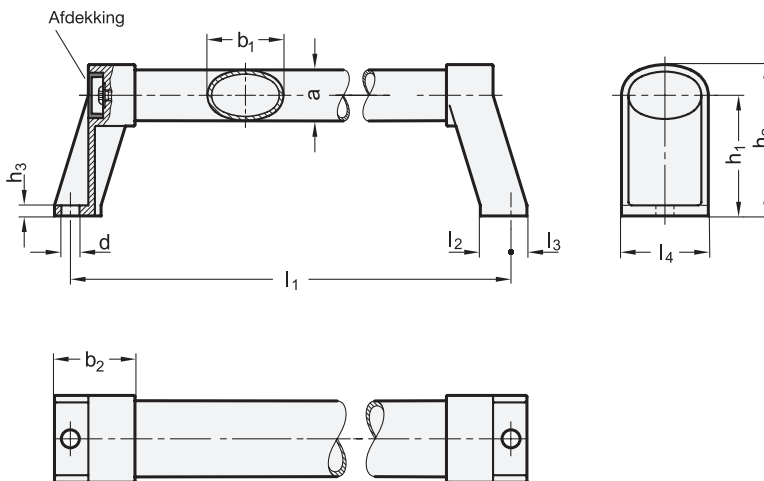

* Compleet met

SW EL ES

GN 334.1

Beschrijving	b ₁	l ₁ ±0.5	a	b ₂	d	h ₁	h ₂	h ₃	l ₂	l ₃	l ₄	Δ
GN 334.1-36-200-*	36	200	24	38	8.5	57	72	5	14.5	7.5	41	440
GN 334.1-36-250-*	36	250	24	38	8.5	57	72	5	14.5	7.5	41	460
GN 334.1-36-300-*	36	300	24	38	8.5	57	72	5	14.5	7.5	41	522
GN 334.1-36-350-*	36	350	24	38	8.5	57	72	5	14.5	7.5	41	600
GN 334.1-36-400-*	36	400	24	38	8.5	57	72	5	14.5	7.5	41	620
GN 334.1-36-500-*	36	500	24	38	8.5	57	72	5	14.5	7.5	41	700
GN 334.1-36-600-*	36	600	24	38	8.5	57	72	5	14.5	7.5	41	780
GN 334.1-36-800-*	36	800	24	38	8.5	57	72	5	14.5	7.5	41	960

Gewicht SW